



DIN-normien mukaiset mekaaniset tunkit

- Kestävä – korkealaatuisesta karkaistusta teräksestä valmistettu hammaspyörävaihte
- Helppo ja turvallinen käsitellä
- Lastaus joko päältä tai kynneltä
- Suuren alustalevyn ansiosta erittäin vakaa
- Saatavilla:
 - malli SIKU turvakammella
 - malli RAKU räikkäkammella
- Noudattaa Saksan turvallisuusmääräyksiä BGV D 8
- Saatavilla CAD-kuvat



Tekniset tiedot

Malli	11.1,5	11.3	11.5	11.10
Suurin sallittu kuorma (t)	1,5	3,0	5,0	10,0
Välityssuhde	4,5:1	9,5:1	22,5:1	24,8:1
Nosto/kammen kierros (mm)	14	8	4	4
Kampivoima (daN/kg)	19	25	27	36
Paino (kg)	12,5	20	27	42

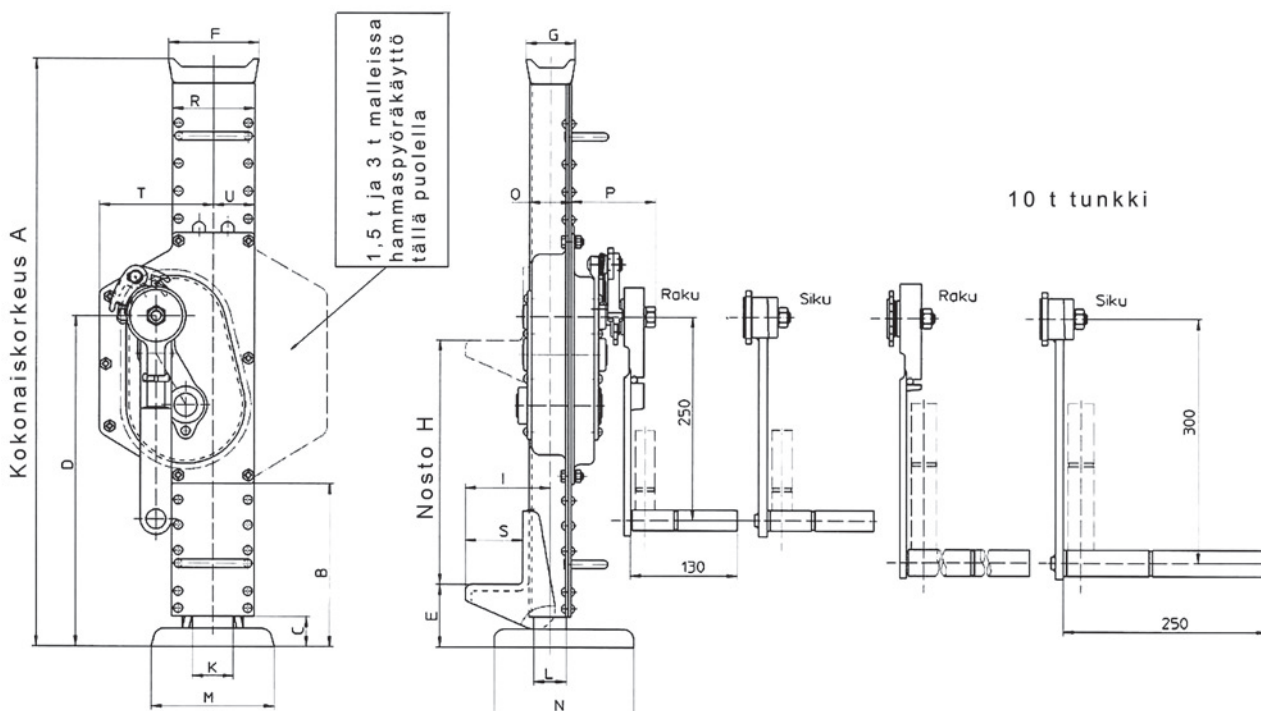

Malli	Kampi	Mitat (mm)																		
		A	B	C	D	E	F	G	H	I	K	L	M	N	O	P	R	S	T	U
11.1,5 S	SIKU	725	237	37	350	70	100	50	350	84	35	25	130	140	33,5	108	78	60	86	39
11.1,5 R	RAKU	725	237	37	350	70	100	50	350	84	35	25	130	140	33,5	108	78	60	86	39
11.3 S	SIKU	725	182	40	387	79	100	50	350	92	45	30	130	140	39,5	94	92	65	132	72
11.3 R	RAKU	725	182	40	387	79	100	50	350	92	45	30	130	140	39,5	94	92	65	132	72
11.5 S	SIKU	722	200	37	406	77	110	60	300	104	50	40	150	170	51	105	100	70	139	50
11.5 R	RAKU	722	200	37	406	77	110	60	300	104	50	40	150	170	51	105	100	70	139	50
11.10 S	SIKU	797	167	42	448	82	125	70	300	126	60	50	150	170	62,5	115	132	85	184	66
11.10 R	RAKU	797	167	42	448	82	125	70	300	126	60	50	150	170	62,5	115	132	85	184	66



Haacon hammastankotunkki 1624

- Itselukkiutuva turvakampi, pitää taakan missä tahansa asennossa
- Helppo ja tehokas työskentely optimaalisen välityssuhteen ansiosta
- Sopii työntöön tai vetoon
- Taakka 1,5 – 10 t
- Erikoisversiot tilauksesta:
 - eri rungon pituuksia
 - eri nostokorkeuksia
 - rinnakkaiskäyttö yhdysakselilla
 - sisäänrakennettu jarru ja taittuva kampi
- Saatavilla CAD-kuvat



Työntävä malli

Vetävä malli

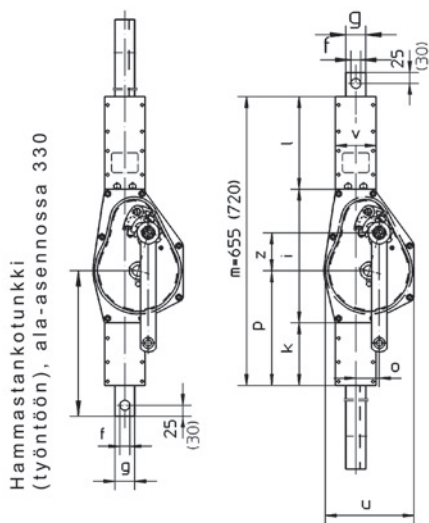

5 t ja 10 t malleissa hammaspyörä-käyttö tällä puolella

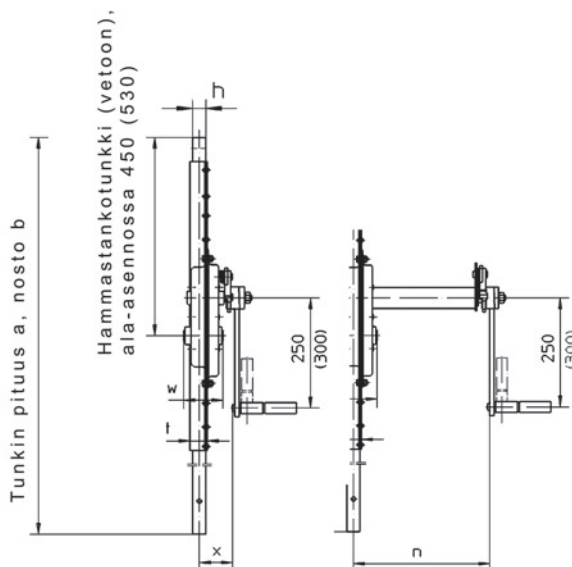

Suluissa olevat mitat 10 t malleille

SSK	Mitat (mm)													
t	f	g	h	i	k	l	o	p	t	u	v	w	x	z
1,5	20,5	35	25	195	200	260	43,5	270	33,5	125	78	78	67	42,5
3	22,5	45	30	303	142	210	53	260	39,5	204	89	89	77	86
5	26	50	40	308	163	184	69,5	260	51	189	104	104	88	109
10	31	60	50	396	125	199	49	255	62,5	250	132	132	104	150,5

Katso rungon pituudet ja nostokorkeudet sivulta 90.3.12!

Haacon hammastankotunkki 1624



Tuotenro	Kapasiteetti (t)	Malli	Rungon pituus mm	Isku maks. mm
205186	1,5	Vetävä malli	1350	800
205187	1,5	Vetävä malli	1805	1250
205188	1,5	Vetävä malli	2055	1500
205189	1,5	Vetävä malli	2355	1800
205285	1,5	Työntävä malli	950	400
205190	1,5	Työntävä malli	1350	800
205192	1,5	Työntävä malli	1805	1250
205193	1	Työntävä malli	2055	1500
205194	0,75	Työntävä malli	2355	1800
205203	3	Vetävä malli	1350	800
205204	3	Vetävä malli	1800	1250
205205	3	Vetävä malli	2350	1800
205286	3	Työntävä malli	950	400
205206	3	Työntävä malli	1350	800
205207	2,5	Työntävä malli	1800	1250
205208	1	Työntävä malli	2350	1800
205215	5	Työntävä malli	1405	800
205216	5	Vetävä malli	2400	1800
205287	5	Työntävä malli	1000	400
205217	5	Työntävä malli	1405	800
205218	3	Työntävä malli	2400	1800
200065	10	Vetävä malli	1450	800
200066	10	Työntävä malli	1450	800