



---

## STD dual chain hoists

---

*Partner of Experts*

**STAHL**  
CraneSystems ®



### Doppelkettenzüge STD

#### Heben ohne Schräglage

Kettenzüge STD mit 2 Lastketten heben Langgüter und andere Lasten, die an zwei Lastaufnahmepunkten aufgenommen werden müssen, ohne Schräglage. Die beiden Lastketten der Kettenzüge STD laufen absolut synchron, auch bei ungleichmäßiger Belastung. Der Hakenabstand kann entsprechend dem Transportgut frei gewählt werden.

#### Achtung!

Doppelkettenzüge STD 30-60 mit Einsicherung /2-2 haben keine Überlastsicherung der einzelnen Kettenstränge und entsprechen einer unvollständigen Maschine gemäß EG-Maschinenrichtlinie 2006/42/EG. Eine entsprechende Einbauerklärung wird mitgeliefert.

Die unvollständige Maschine darf erst in Betrieb gehen, wenn festgestellt wurde, dass die vollständige Maschine, in welche die unvollständige Maschine eingebaut ist, der EG-Maschinenrichtlinie 2006/42/EG entspricht.

Zur Erfüllung der EG-Maschinenrichtlinie 2006/42/EG ist eine Einzelstrangüberwachung erforderlich, da unterschiedliche Lastverteilung auftreten kann (siehe A123).

### STD dual chain hoists

#### Lifting without tilting

STD chain hoists with 2 load chains lift long goods and other loads which must be taken up at two points, without tilting them. The two load chains of the STD electric chain hoist run absolutely synchronously, even if the load is uneven. The distance between the hooks can be selected freely according to the goods to be transported.

#### Caution!

STD 30-60 dual chain hoists with /2-2 reeving have no overload protection of each chain fall and are thus an incomplete machine as defined by EC machinery directive 2006/42/EC. The hoist is supplied with an appropriate declaration of incorporation.

The incomplete machine must not be commissioned until it has been established that the complete machine in which the incomplete machine is incorporated complies with EC machinery directive 2006/42/EC.

To comply with EC machinery directive 2006/42/EC each fall must be monitored individually as load distribution might be unequal (see A123).

### Palans à chaîne STD à deux crochets

#### Le levage en deux points sans différence de niveau

Les palans STD à 2 chaînes de charge lèvent les charges longues, et toutes les charges qui doivent être suspendues en deux points et levées sans différence de niveau. Les deux chaînes de charge des palans STD montent et descendent de façon absolument symétrique, même si elles sont inégalement chargées. La distance entre crochets peut être librement choisie en fonction de la charge à lever.

#### Attention!

Les palans à chaîne STD 30-60 à deux crochets aux mouflages /2-2 n'ont pas de protection contre la surcharge de chaque brin de la chaîne et de ce fait sont des machines incomplètes selon la directive relative à machines 2006/42/CE. Une déclaration d'incorporation appropriée est livrée avec le palan.

La machine incomplète ne doit être mise en service qu'après la constatation que la machine complète, dans laquelle la machine incomplète est incorporée, correspond à la directive relative à machines 2006/42/CE.

Pour satisfaire à la directive relative à machines 2006/42/CE une surveillance individuelle de chaque brin est requise car la répartition de la charge peut être inégale (voir A123).

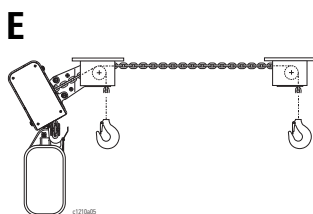

Zwei Ausführungen von Kettenzügen STD sind lieferbar:

- Ausführung E: Beide Lasthaken befinden sich auf **einer** Seite des Kettenzuges.
- Ausführung Z: Die Lasthaken befinden sich **links und rechts** vom Kettenzug.

Two versions of STD chain hoists are available:

- E version: both load hooks are on **one side** of the chain hoist.
- Z version: the load hooks are to the **left and the right** of the chain hoist.

Deux exécutions des palans STD sont livrables :

- Exécution E : les deux crochets se trouvent **du même côté** du palan.
- Exécution Z : les crochets se trouvent **de part et d'autre** du palan.

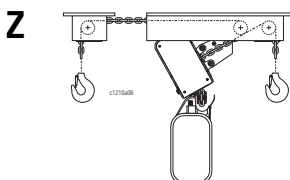

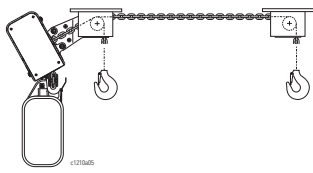

**Kettzüge STD mit zwei Lastketten für den stationären Einsatz**

Für den stationären Einsatz wird der Kettzug STD, wahlweise in E- oder Z-Ausführung, starr an einer Unterkonstruktion montiert.

**STD chain hoists with two load chains for stationary applications**

For stationary applications, the STD electric chain hoist, either E or Z version, is mounted rigidly on a beam.

**Palans électriques STD à deux sorties de chaîne pour utilisation à poste fixe**

En exécution E ou Z, le palan à chaîne STD, dans cette utilisation, est suspendu rigidement à une charpente.

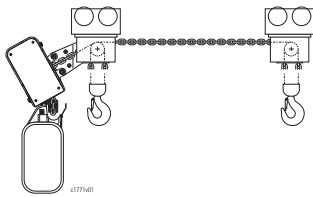

**Kettzüge STD mit zwei Lastketten mit Elektrofahrwerk**

In Verbindung mit einem Elektrofahrwerk wird der Kettzug STD zum ortsveränderlichen Hubwerk, das ebenfalls wahlweise in E- oder Z-Ausführung lieferbar ist.

**STD chain hoists with two load chains with electric trolley**

In conjunction with an electric trolley, the STD electric chain hoist becomes a mobile lifting unit, available optionally as E or Z version.

**Palans à chaîne STD à deux sorties de chaîne avec chariot électrique**

Combiné avec un chariot électrique, le palan STD devient un appareil de levage mobile, également livrable en exécution E ou Z.

Allgemeine Beschreibung siehe Seite 6.

General description see page 6.

Description générale voir page 6.

Bitte beachten Sie bei der Bestellung von Doppelkettzügen auch die Hinweise auf Seite 63.

When ordering dual chain hoists, please note the information given on page 63.

À la commande de doubles palans à chaîne, prière d'observer aussi les remarques figurant à la page 63.

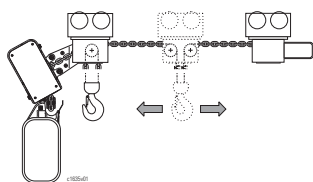

Noch mehr Flexibilität bietet der neue Doppelkettzug STD Vario. Beim STD Vario ist der Hakenabstand elektrisch verstellbar. Durch den präzise einstellbaren Hakenabstand ist stets ein sicheres Anschlagen der Last gewährleistet.

The new STD Vario dual chain hoist offers even greater flexibility. On the STD Vario, the distance between the hooks can be adjusted electrically. As the hook distance can be adjusted precisely, safe attachment of the load is always guaranteed.

Le nouveau palan à chaîne à 2 crochets STD Vario offre encore plus de flexibilité. Sur le palan STD Vario, la distance entre crochets est réglable électriquement. La distance entre crochets précisément réglable assure toujours l'élingage de la charge sûr.

Weitere Informationen siehe Seite 89.

Further information see page 89.

Pour plus d'informations voir page 89.



**Auswahltabelle**





**Ausführung "E" und "Z"**

**Selection table**

**"E" and "Z" versions**

**Tableau de sélection**

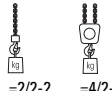
**Exécutions "E" et "Z"**

| <br>[kg] | ISO |  |                             | Typ<br>Type<br><br><br>=2/2-2    =4/2-2 | Motordaten<br>Motor data<br>Caractéristiques des moteurs |                               |                                    |                         | Hubmotor<br>Hoist motor<br>Moteur de levage<br><br>Typ<br>Type | Kettenzug<br>Chain hoist<br>Palan à chaîne  |                |   |                |                |                |                |
|---|-----|---|-----------------------------|--|--|-------------------------------|------------------------------------|-------------------------|--|---|----------------|---|----------------|----------------|----------------|----------------|
|   |     | 50 Hz   | 60 Hz                       |  | 50 Hz  | 60 Hz                         | 50/60 Hz                           | 50/60 Hz                |  |  |                |  |                |                |                |                |
|   |     | [m/min]   |                             |  | [kW]   |                               | [%ED]                              | [c/h]                   |  | E   | Z              | E   | Z              |                |                |                |
|   |     | [kg]*1  |                             |  | [kg]*1   |                               | [kg]*1                             |                         |  | [kg]*1  |                | [kg]*1  |                |                |                |                |
| <b>2x 125</b>   | M4  | 8/2   | 10/2,5                      | STD 0502-8/2   | 2/2-2 E/Z  | 0,2/0,05                      | 0,24/0,06                          | 35/15                   | 180/360  | A04   | 33             | 35  | 39             | 83             | 85             | 43             |
| <b>2x 250</b>   | M4  | 4/1<br>8/2<br>12/3  | 4,8/1,2<br>10/2,5<br>14/3,6 | STD 0502-8/2<br>STD 1005-8/2<br>STD 1005-12/3  | 4/2-2 E/Z<br>2/2-2 E/Z<br>2/2-2 E/Z                      | 0,4/0,1<br>0,8/0,2<br>1,2/0,3 | 0,48/0,12<br>0,96/0,24<br>1,4/0,36 | 35/15<br>40/20<br>40/20 | 120/240<br>120/240<br>120/240                                  | A04<br>E21<br>E22   | 37<br>49<br>59 | 39<br>59<br>40  | 39<br>40<br>40 | 87<br>84<br>84 | 89<br>94<br>94 | 43<br>44<br>44 |
| <b>2x 500</b>   | M4  | 4/1   | 4,8/1,2                     | STD 1005-8/2   | 4/2-2 E/Z  | 0,8/0,2                       | 0,96/0,24                          | 40/20                   | 120/240  | E21   | 53             | 63  | 40             | 89             | 99             | 44             |
|   | M5  | 8/2   | 10/2,5                      | STD 3010-8/2   | 2/2-2 E/Z  | 1,5/0,37                      | 1,8/0,44                           | 40/20                   | 120/240  | E31   | 88             | 103   | 41             | 132            | 147            | 45             |
|   | M4  | 12/3  | 14/3,6                      | STD 3010-12/3  | 2/2-2 E/Z  | 2,3/0,57                      | 2,8/0,68                           | 40/20                   | 120/240  | E32   |                |   |                |                |                |                |
| <b>2x 800</b>   | M3  | 8/2   | 10/2,5                      | STD 3016-8/2   | 2/2-2 E/Z  | 2,3/0,57                      | 2,8/0,68                           | 40/20                   | 120/240  | E32   | 88             | 103   | 41             | 132            | 147            | 45             |
| <b>2x 1000</b>  | M5  | 4/1   | 4,8/1,2                     | STD 3010-8/2   | 4/2-2 E/Z  | 1,5/0,37                      | 1,8/0,44                           | 40/20                   | 120/240  | E31   | 102            | 117   | 41             | 146            | 161            | 45             |
|   | M4  | 6/1,5   | 7,2/1,8                     | STD 3010-12/3  | 4/2-2 E/Z  | 2,3/0,57                      | 2,8/0,68                           | 40/20                   | 120/240  | E32   |                |   |                |                |                |                |
| <b>2x 1250</b>  | M4  | 8/2   | 10/2,5                      | STD 5025-8/2   | 2/2-2 E/Z  | 3,8/0,9                       | 4,6/1,1                            | 33/17                   | 100/200  | E42   | 144            | 165   | 42             | 231            | 252            | 46             |
| <b>2x 1600</b>  | M3  | 4/1   | 4,8/1,2                     | STD 3016-8/2   | 4/2-2 E/Z  | 2,3/0,57                      | 2,8/0,68                           | 40/20                   | 120/240  | E32   | 102            | 117   | 41             | 146            | 161            | 45             |
|   | M5  | 6/1,5   | 7,2/1,8                     | STD 5016-12/3  | 4/2-2 E/Z  | 3,8/0,9                       | 4,6/1,1                            | 33/17                   | 100/200  | E42   | 136            | 170   | 42             | 262            | 283            | 46             |
|   | M3  | 6/1,5   | 7,2/1,8                     | STD 6032-6/1,5   | 2/2-2 E/Z  | 3,8/0,9                       | 4,6/1,1                            | 33/17                   | 100/200  | E42   | 154            | 175   | 42             | 241            | 252            | 46             |
| <b>2x 2500</b>  | M4  | 3,2/0,75<br>4/1   | 3,8/0,9<br>4,8/1,2          | STD 5025-6/1,5<br>STD 5025-8/2   | 4/2-2 E/Z<br>4/2-2 E/Z                                   | 3,0/0,76<br>3,8/0,9           | 3,6/0,91<br>4,6/1,1                | 40/20<br>33/17          | 120/240<br>100/200   | E42   | 170            | 191   | 42             | 262            | 283            | 46             |
| <b>2x 3200</b>  | M3  | 3,2/0,75  | 3,8/0,9                     | STD 6032-6/1,5   | 4/2-2 E/Z  | 3,8/0,9                       | 4,6/1,1                            | 33/17                   | 100/200  | E42   | 180            | 201   | 42             | 272            | 293            | 46             |

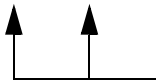

Andere Hubgeschwindigkeiten  
siehe Seite 88.

Other hoisting speeds see  
page 88.

Autres vitesses de levage voir  
page 88.

**Abstand A1**

**Distance A1**

**Distance A1**

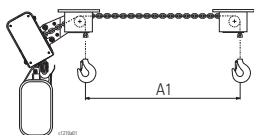
| Ausführung/Design/Exécution<br>"E"  |                   |            |
|---|-------------------|------------|
|  |                   |            |
| Typ<br>Type   | A1 min.-max. [mm] |            |
|   | 2/2-2             | 4/2-2      |
|   | [mm]              |            |
| STD 05  | 216 - 1008        | 216 - 1008 |
| STD 10  | 272 - 2992        | 272 - 2992 |
| STD 30  | 332 - 3004        | 332 - 3004 |
| STD 50  | 405 - 2511        | 405 - 4023 |
| STD 60  | 405 - 2511        | 405 - 4023 |

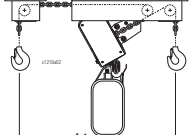
| Ausführung/Design/Exécution<br>"Z"  |                   |            |
|---|-------------------|------------|
|  |                   |            |
| Typ<br>Type   | A1 min.-max. [mm] |            |
|   | 2/2-2             | 4/2-2      |
|   | [mm]              |            |
| STD 05  | 529 - 1993        | 568 - 2008 |
| STD 10  | 593 - 2993        | 542 - 3006 |
| STD 30  | 782 - 3016        | 712 - 3997 |
| STD 50  | 946 - 2512        | 860 - 3992 |
| STD 60  | 946 - 2512        | 860 - 3992 |

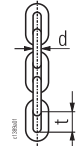
| Typ<br>Type | Möglicher Abstand<br>Possible distance<br>Distance possible             | Kettenabmessung<br>Chain dimension<br>Dimension de chaîne                             |
|-------------|---|---|
|             | Ausführung<br>Design<br>Exécution                                       |  |
|             | "E"<br>"Z"  |   |
|             | (2 x Teilung x n) *2<br>A1 min + (2 x pitch x n) *2<br>(2 x pas x n) *2 | d x t   |
|             | [mm]  |   |
| STD 05      | A1 min. + 2 x 12 x n *2   | 4 x 12  |
| STD 10      | A1 min. + 2 x 16 x n *2   | 5 x 16  |
| STD 30      | A1 min. + 2 x 21,9 x n *2   | 7 x 21,9  |
| STD 50      | A1 min. + 2 x 27 x n *2   | 9 x 27  |
| STD 60      | A1 min. + 2 x 27 x n *2   | 9 x 27  |

\*1 Ohne Lastkette  
 \*2 n = immer ganze Zahlen; A1 max. beachten.

\*1 Without chain  
 \*2 n = whole numbers only; observe A1 max.

\*1 Sans chaîne de levage  
 \*2 n = toujours nombres entiers; observer A1 max.



## STD 05..E

Kettenzug "stationär"

"Stationary" chain hoist

Palan à chaîne "fixe accroché"

|  |         |      |   |          |
|--|---------|------|---|----------|
| max. Hakenweg<br>max. hook path<br>Hauteur de levée max. |         | A3   | * |          |
| 2/2-2  | 4/2-2   |      |   |          |
| [m]  |         | [mm] |   |          |
| 2x 3,5   | 2x 1,75 | 355  | S | Standard |
| 2x 7   | 2x 3,5  | 426  | S |          |
| 2x 10  | 2x 5    | 475  | S |          |

|                     |            |
|---------------------|------------|
| A1 min. - max. [mm] |            |
| 2/2-2               | 4/2-2      |
| 216 - 1008          | 216 - 1008 |

Auswahltable: ↑ 38

Selection table: ↑ 38

Tableau de sélection : ↑ 38

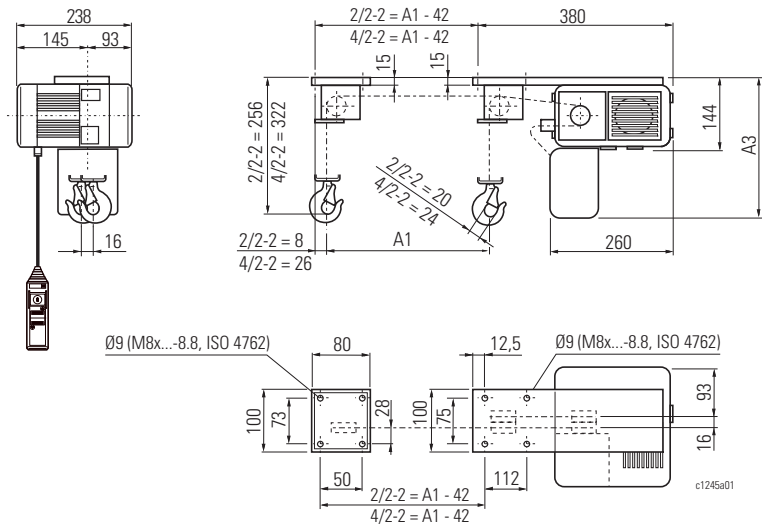

## STD 05..Z

Kettenzug "stationär"

"Stationary" chain hoist

Palan à chaîne "fixe accroché"

|  |         |      |   |          |
|--|---------|------|---|----------|
| max. Hakenweg<br>max. hook path<br>Hauteur de levée max. |         | A3   | * |          |
| 2/2-2  | 4/2-2   |      |   |          |
| [m]  |         | [mm] |   |          |
| 2x 3,5   | 2x 1,75 | 355  | S | Standard |
| 2x 7   | 2x 3,5  | 426  | S |          |
| 2x 10  | 2x 5    | 475  | S |          |

|                     |              |
|---------------------|--------------|
| A1 min. - max. [mm] |              |
| 2/2-2               | 4/2-2        |
| 529*1 - 1993        | 568*1 - 2008 |

Auswahltable: ↑ 38

Selection table: ↑ 38

Tableau de sélection : ↑ 38

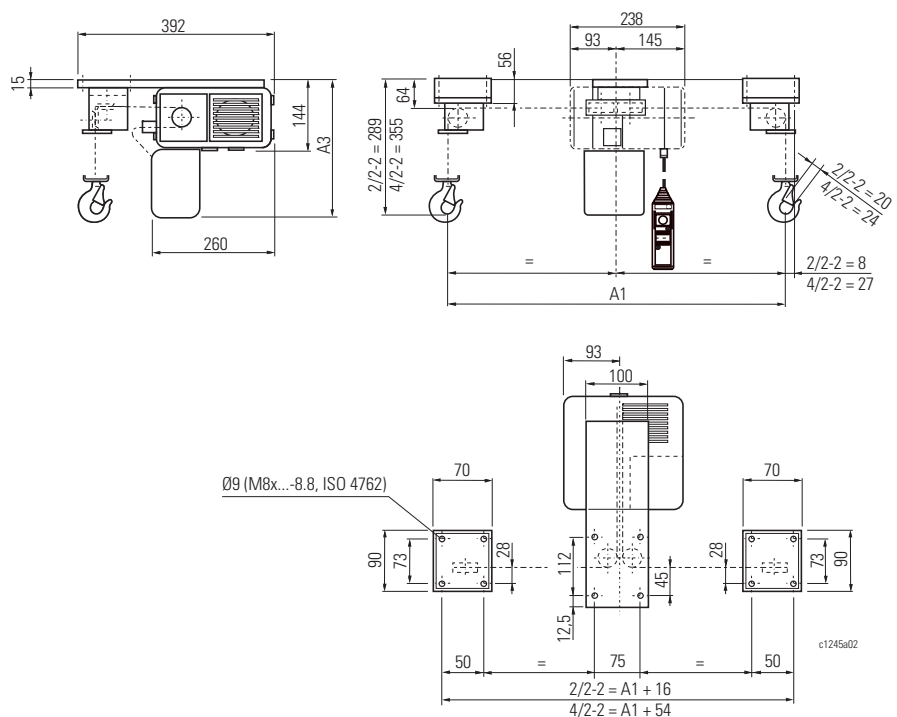

\* Material des Kettenspeichers  
K = Kunststoff  
S = Stahlblech  
T = Textil  
\*1 Kleiner auf Anfrage

\* Material of chain box  
K = Plastic  
S = Sheet metal  
T = Fabric  
\*1 Smaller on request

\* Matériau du bac à chaîne  
K = Matière plastique  
S = Tôle d'acier  
T = Textile  
\*1 Plus étroit sur demande



**STD 10..E**

**Kettenzug "stationär"**

**"Stationary" chain hoist**

**Palan à chaîne "fixe accroché"**

| max. Hakenweg<br>max. hook path<br>Hauteur de levée max. |        | A3   | * |          |
|--|--------|------|---|----------|
| 2/2-2  | 4/2-2  |      |   |          |
| [m]  |        | [mm] |   |          |
| 2x 4   | 2x 2   | 592  | K | Standard |
| 2x 9   | 2x 4,5 | 679  | T |          |
| 2x 13  | 2x 6,5 | 759  | T |          |
| 2x 16  | 2x 8   | 749  | T |          |
| 2x 20  | 2x 10  | 799  | S |          |
| 2x 4   | 2x 2   | 579  | S | Option   |
| 2x 9   | 2x 4,5 | 679  | S |          |
| 2x 13  | 2x 6,5 | 759  | S |          |

| A1 min. - max. [mm] |            |
|---------------------|------------|
| 2/2-2               | 4/2-2      |
| 272 - 2992          | 272 - 2992 |

Auswahltabelle: ↑ 38

Selection table: ↑ 38

Tableau de sélection : ↑ 38

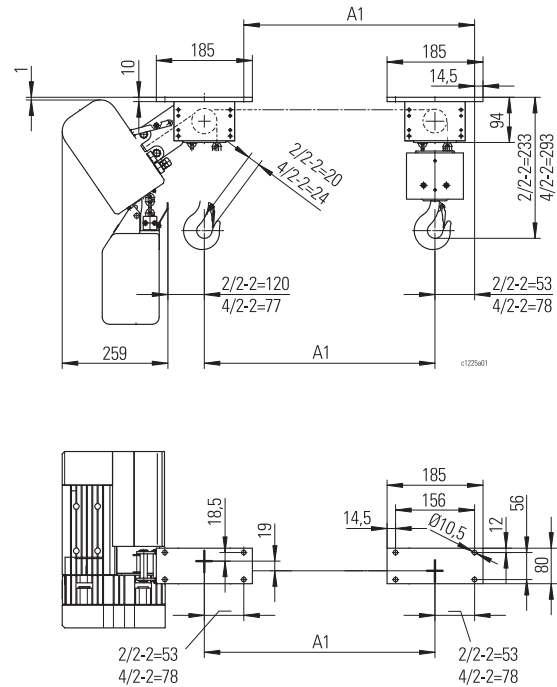
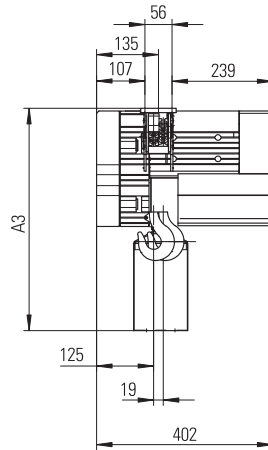

**STD 10..Z**

**Kettenzug "stationär"**

**"Stationary" chain hoist**

**Palan à chaîne "fixe accroché"**

| max. Hakenweg<br>max. hook path<br>Hauteur de levée max. |        | A3   | * |          |
|--|--------|------|---|----------|
| 2/2-2  | 4/2-2  |      |   |          |
| [m]  |        | [mm] |   |          |
| 2x 4   | 2x 2   | 649  | K | Standard |
| 2x 9   | 2x 4,5 | 736  | T |          |
| 2x 13  | 2x 6,5 | 816  | T |          |
| 2x 16  | 2x 8   | 806  | T |          |
| 2x 20  | 2x 10  | 856  | S |          |
| 2x 4   | 2x 2   | 636  | S | Option   |
| 2x 9   | 2x 4,5 | 736  | S |          |
| 2x 13  | 2x 6,5 | 816  | S |          |

| A1 min. - max. [mm] |            |
|---------------------|------------|
| 2/2-2               | 4/2-2      |
| 593 - 2993          | 542 - 3006 |

Auswahltabelle: ↑ 38

Selection table: ↑ 38

Tableau de sélection : ↑ 38

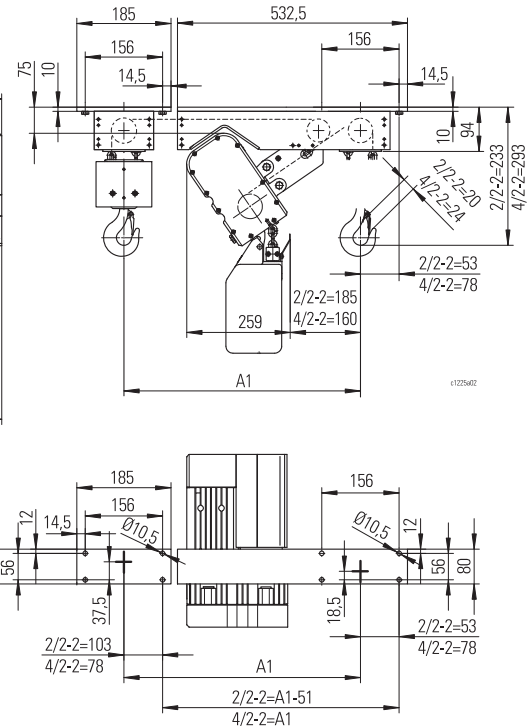
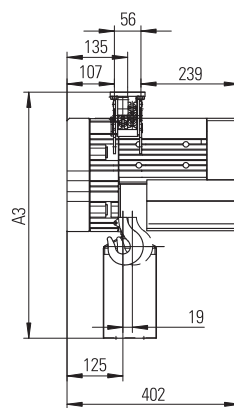

\* Material des Kettenspeichers  
K = Kunststoff  
S = Stahlblech  
T = Textil

\* Material of chain box  
K = Plastic  
S = Sheet metal  
T = Fabric

\* Matériau du bac à chaîne  
K = Matière plastique  
S = Tôle d'acier  
T = Textile



## STD 30..E

Kettenzug "stationär"

"Stationary" chain hoist

Palan à chaîne "fixe accroché"

| max. Hakenweg<br>max. hook path<br>Hauteur de levée max. |       | A3  | *    |          |
|--|-------|-----|------|----------|
| 2/2-2  | 4/2-2 | [m] | [mm] |          |
| 2x 4   | 2x 2  | 644 | K    | Standard |
| 2x 6   | 2x 3  | 731 | T    |          |
| 2x 8   | 2x 4  | 811 | T    |          |
| 2x 10  | 2x 5  | 801 | S    |          |
| 2x 16  | 2x 8  | 851 | S    | Option   |
| 2x 4   | 2x 2  | 631 | S    |          |
| 2x 6   | 2x 3  | 731 | S    |          |
| 2x 8   | 2x 4  | 811 | S    |          |

| A1 min. - max. [mm] |            |
|---------------------|------------|
| 2/2-2               | 4/2-2      |
| 332 - 3004          | 332 - 3004 |

Auswahltabelle: ↑ 38

Selection table: ↑ 38

Tableau de sélection : ↑ 38

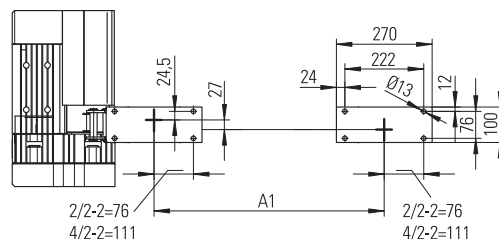
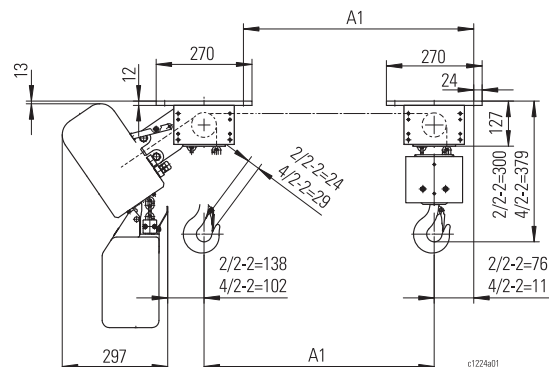
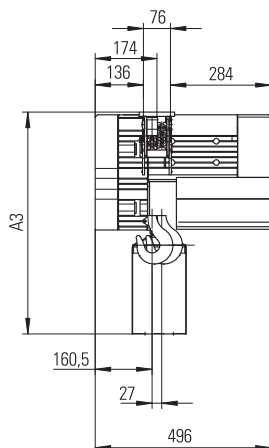

## STD 30..Z

Kettenzug "stationär"

"Stationary" chain hoist

Palan à chaîne "fixe accroché"

| max. Hakenweg<br>max. hook path<br>Hauteur de levée max. |       | A3  | *    |          |
|--|-------|-----|------|----------|
| 2/2-2  | 4/2-2 | [m] | [mm] |          |
| 2x 4   | 2x 2  | 712 | K    | Standard |
| 2x 6   | 2x 3  | 799 | T    |          |
| 2x 8   | 2x 4  | 879 | T    |          |
| 2x 10  | 2x 5  | 869 | T    |          |
| 2x 16  | 2x 8  | 919 | S    | Option   |
| 2x 4   | 2x 2  | 699 | S    |          |
| 2x 6   | 2x 3  | 799 | S    |          |
| 2x 8   | 2x 4  | 879 | S    |          |

| A1 min. - max. [mm] |            |
|---------------------|------------|
| 2/2-2               | 4/2-2      |
| 782 - 3979          | 712 - 3997 |

Auswahltabelle: ↑ 38

Selection table: ↑ 38

Tableau de sélection : ↑ 38

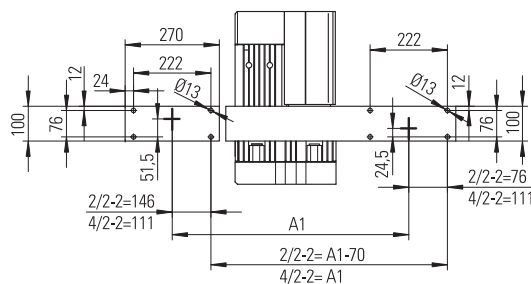
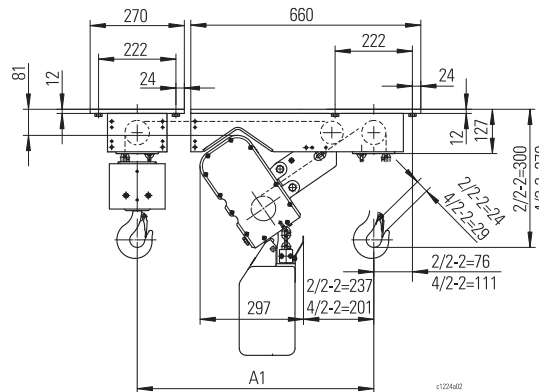
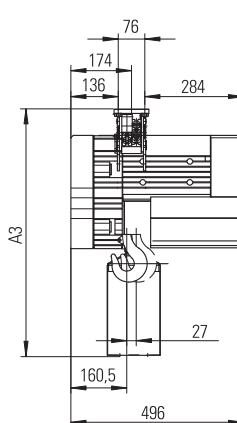

\* Material des Kettenspeichers  
K = Kunststoff  
S = Stahlblech  
T = Textil

\* Material of chain box  
K = Plastic  
S = Sheet metal  
T = Fabric

\* Matériau du bac à chaîne  
K = Matière plastique  
S = Tôle d'acier  
T = Textile





**STD 50..E**  
**STD 60..E**

| max. Hakenweg<br>max. hook path<br>Hauteur de levée max. |         | A3   | *    |          |
|--|---------|------|------|----------|
| 2/2-2  | 4/2-2   | [m]  | [mm] |          |
| 2x 10  | 2x 5    | 863  | K    | Standard |
| 2x 25  | 2x 12,5 | 1044 | S    |          |
| 2x 40  | 2x 20   | 1244 | S    |          |
| 2x 6   | 2x 3    | 766  | T    | Option   |
| 2x 10  | 2x 5    | 885  | T    |          |
| 2x 10  | 2x 5    | 885  | S    |          |

| A1 min. - max. [mm] |            |
|---------------------|------------|
| 2/2-2               | 4/2-2      |
| 405 - 2511          | 405 - 4023 |

**Kettenzug "stationär"**

**"Stationary" chain hoist**

**Palan à chaîne "fixe accroché"**

Auswahltabelle: ↑ 38

Selection table: ↑ 38

Tableau de sélection : ↑ 38

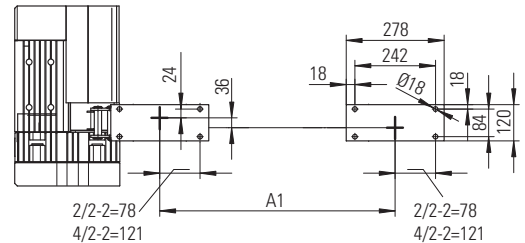
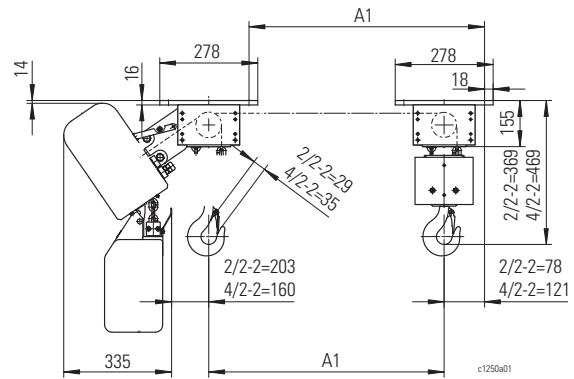
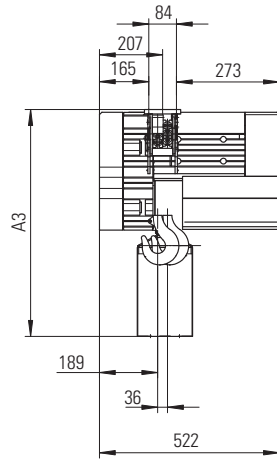

**STD 50..Z**  
**STD 60..Z**

| max. Hakenweg<br>max. hook path<br>Hauteur de levée max. |         | A3   | *    |          |
|--|---------|------|------|----------|
| 2/2-2  | 4/2-2   | [m]  | [mm] |          |
| 2x 10  | 2x 5    | 955  | K    | Standard |
| 2x 25  | 2x 12,5 | 1136 | S    |          |
| 2x 40  | 2x 20   | 1336 | S    |          |
| 2x 6   | 2x 3    | 854  | T    | Option   |
| 2x 10  | 2x 5    | 974  | T    |          |
| 2x 10  | 2x 5    | 974  | S    |          |

| A1 min. - max. [mm] |            |
|---------------------|------------|
| 2/2-2               | 4/2-2      |
| 946 - 2512          | 860 - 3992 |

**Kettenzug "stationär"**

**"Stationary" chain hoist**

**Palan à chaîne "fixe accroché"**

Auswahltabelle: ↑ 38

Selection table: ↑ 38

Tableau de sélection : ↑ 38

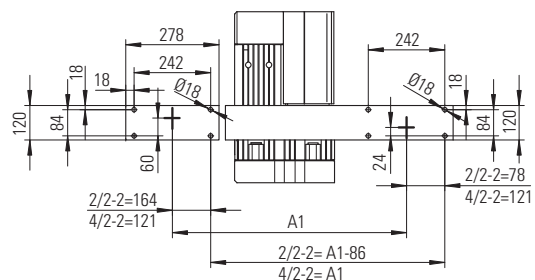
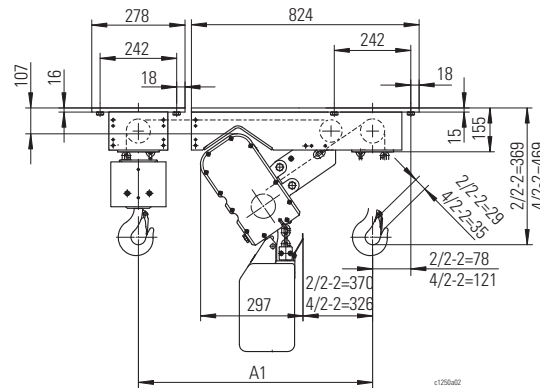
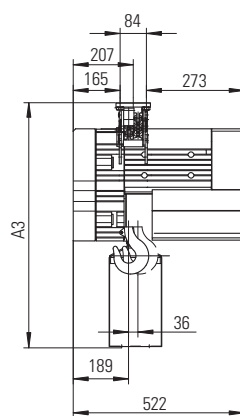

\* Material des Kettenspeichers  
 K = Kunststoff  
 S = Stahlblech  
 T = Textil

\* Material of chain box  
 K = Plastic  
 S = Sheet metal  
 T = Fabric

\* Matériau du bac à chaîne  
 K = Matière plastique  
 S = Tôle d'acier  
 T = Textile





## STD 05..E

|  |         |          |   |
|--|---------|----------|---|
| max. Hakenweg<br>max. hook path<br>Hauteur de levée max. |         | UE-N 22E |   |
| 2/2-2  | 4/2-2   | B3       | * |
| [m]  |         | [mm]     |   |
| 2x 3,5   | 2x 1,75 | 418      | S |
| 2x 7   | 2x 3,5  | 489      | S |
| 2x 10  | 2x 5    | 539      | S |

|                     |            |
|---------------------|------------|
| A1 min. - max. [mm] |            |
| 2/2-2               | 4/2-2      |
| 216 - 1008          | 255 - 1047 |

Puffer  
Buffers  
Butoirs

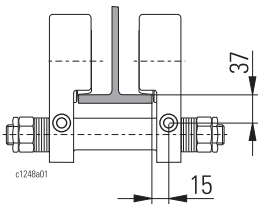

## Elektrofahwerk

## Electric trolley

## Chariot électrique

Auswahltablelle: ↑ 38

Selection table: ↑ 38

Tableau de sélection : ↑ 38

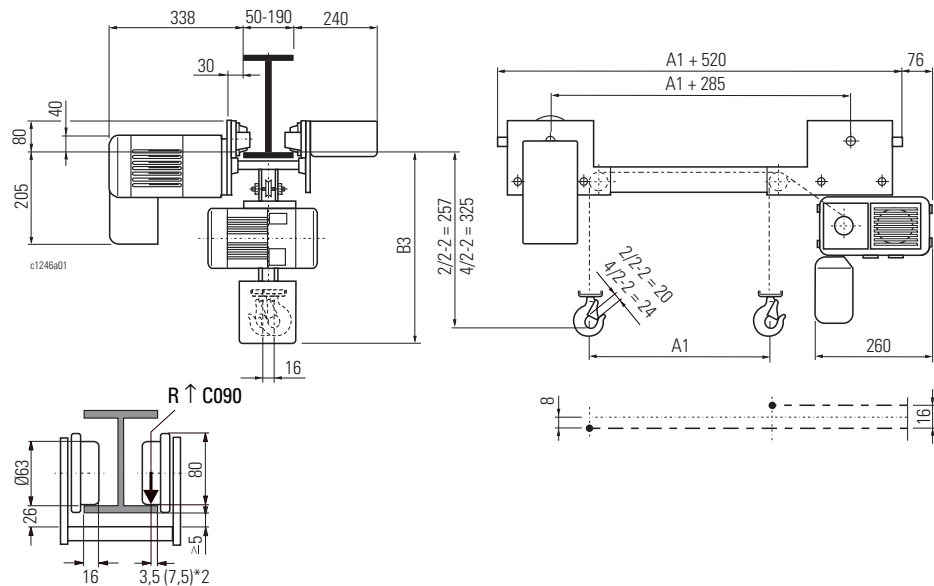

## STD 05..Z

|  |         |          |   |
|--|---------|----------|---|
| max. Hakenweg<br>max. hook path<br>Hauteur de levée max. |         | UE-N 22E |   |
| 2/2-2  | 4/2-2   | B3       | * |
| [m]  |         | [mm]     |   |
| 2x 3,5   | 2x 1,75 | 336      | S |
| 2x 7   | 2x 3,5  | 407      | S |
| 2x 10  | 2x 5    | 456      | S |

|                     |            |
|---------------------|------------|
| A1 min. - max. [mm] |            |
| 2/2-2               | 4/2-2      |
| 529 - 1993          | 568 - 2008 |

Puffer  
Buffers  
Butoirs

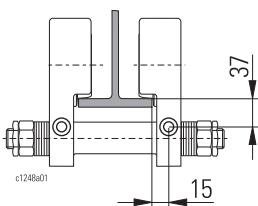

## Elektrofahwerk

## Electric trolley

## Chariot électrique

Auswahltablelle: ↑ 38

Selection table: ↑ 38

Tableau de sélection : ↑ 38

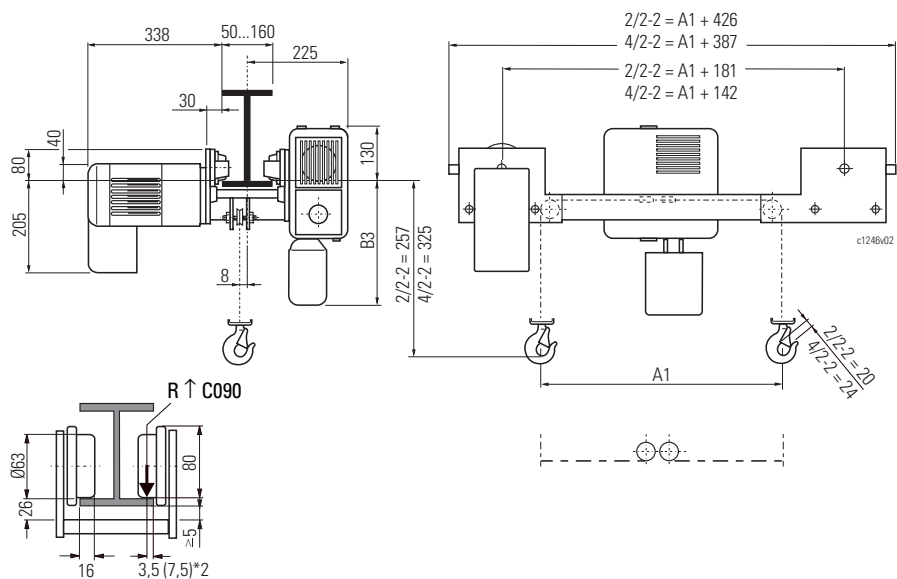

\* Material des Kettenspeichers  
K = Kunststoff  
S = Stahlblech  
T = Textil  
\*2 Bei geneigtem Flansch

\* Material of chain box  
K = Plastic  
S = Sheet metal  
T = Fabric  
\*2 With sloping flange

\* Matériau du bac à chaîne  
K = Matière plastique  
S = Tôle d'acier  
T = Textile  
\*2 Avec bride inclinée



**STD 10..E**

|  |        |            |   |
|--|--------|------------|---|
| max. Hakenweg<br>max. hook path<br>Hauteur de levée max. |        | KFD 10.10E |   |
| 2/2-2  | 4/2-2  | B3         | * |
| [m]  |        | [mm]       |   |
| 2x 4   | 2x 2   | 670        | K |
| 2x 9   | 2x 4,5 | 757        | T |
| 2x 13  | 2x 6,5 | 837        | T |
| 2x 16  | 2x 8   | 827        | T |
| 2x 20  | 2x 10  | 877        | S |
| 2x 4   | 2x 2   | 657        | S |
| 2x 9   | 2x 4,5 | 757        | S |
| 2x 13  | 2x 6,5 | 837        | S |

|                     |            |
|---------------------|------------|
| A1 min. - max. [mm] |            |
| 2/2-2               | 4/2-2      |
| 272 - 2992          | 272 - 2992 |

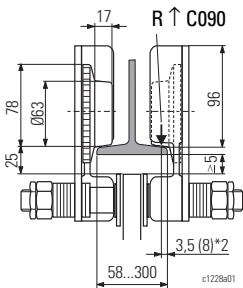

**Elektrofahwerk**      **Electric trolley**      **Chariot électrique**

Auswahltablelle: ↑ 38

Selection table: ↑ 38

Tableau de sélection : ↑ 38

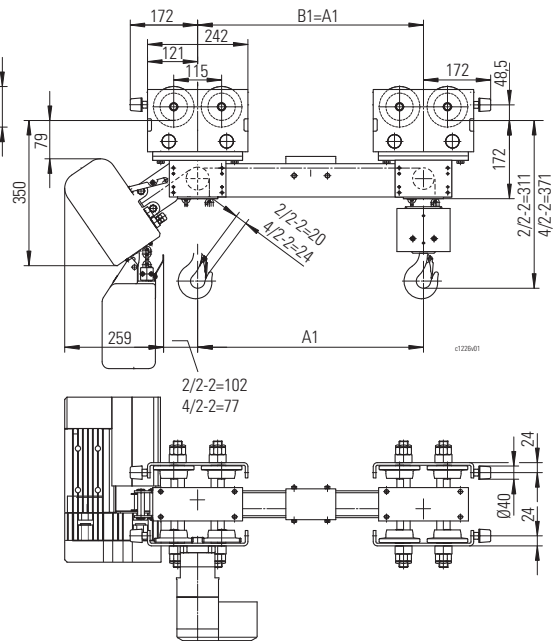
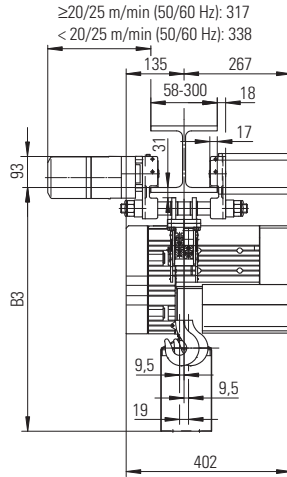

**STD 10..Z**

|  |        |            |   |
|--|--------|------------|---|
| max. Hakenweg<br>max. hook path<br>Hauteur de levée max. |        | KFD 10.10E |   |
| 2/2-2  | 4/2-2  | B3         | * |
| [m]  |        | [mm]       |   |
| 2x 4   | 2x 2   | 727        | K |
| 2x 9   | 2x 4,5 | 814        | T |
| 2x 13  | 2x 6,5 | 894        | T |
| 2x 16  | 2x 8   | 884        | T |
| 2x 20  | 2x 10  | 934        | S |
| 2x 4   | 2x 2   | 714        | S |
| 2x 9   | 2x 4,5 | 814        | S |
| 2x 13  | 2x 6,5 | 894        | S |

|                     |            |
|---------------------|------------|
| A1 min. - max. [mm] |            |
| 2/2-2               | 4/2-2      |
| 593 - 2993          | 542 - 3006 |

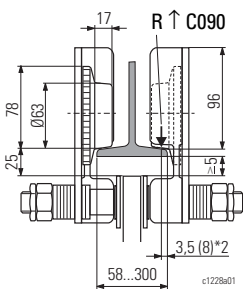

**Elektrofahwerk**      **Electric trolley**      **Chariot électrique**

Auswahltablelle: ↑ 38

Selection table: ↑ 38

Tableau de sélection : ↑ 38

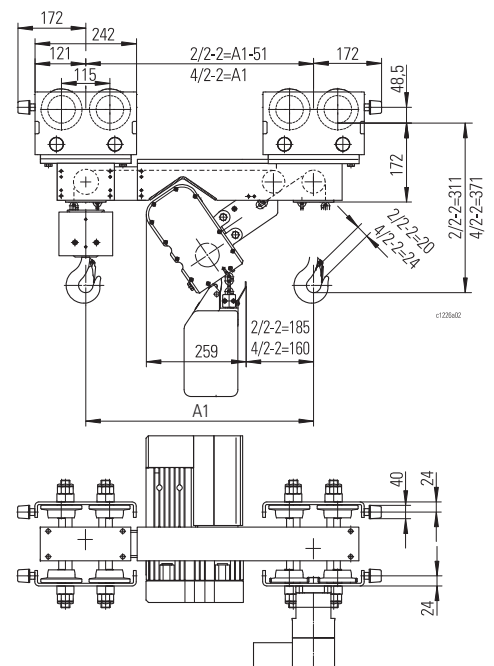
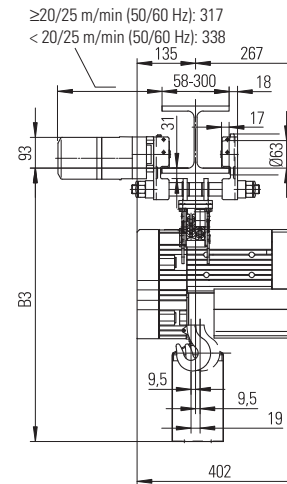

\* Material des Kettenspeichers  
 K = Kunststoff  
 S = Stahlblech  
 T = Textil  
 \*2 Bei geneigtem Flansch

\* Material of chain box  
 K = Plastic  
 S = Sheet metal  
 T = Fabric  
 \*2 With sloping flange

\* Matériau du bac à chaîne  
 K = Matière plastique  
 S = Tôle d'acier  
 T = Textile  
 \*2 Avec bride inclinée



## STD 30..E

### Elektrofahwerk

### Electric trolley

### Chariot électrique

|  |       |            |   |
|--|-------|------------|---|
| max. Hakenweg<br>max. hook path<br>Hauteur de levée max. |       | KFD 32.30E |   |
| 2/2-2  | 4/2-2 | B3         | * |
| [m]  |       | [mm]       |   |
| 2x 4   | 2x 2  | 746        | K |
| 2x 6   | 2x 3  | 833        | T |
| 2x 8   | 2x 4  | 913        | T |
| 2x 10  | 2x 5  | 903        | T |
| 2x 16  | 2x 8  | 953        | S |
| 2x 4   | 2x 2  | 733        | S |
| 2x 6   | 2x 3  | 833        | S |
| 2x 8   | 2x 4  | 913        | S |

|                     |            |
|---------------------|------------|
| A1 min. - max. [mm] |            |
| 2/2-2               | 4/2-2      |
| 332 - 3004          | 332 - 3004 |

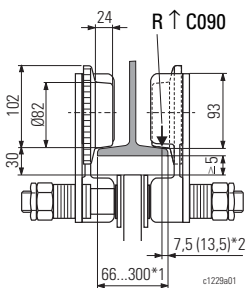

Auswahltable: ↑ 38

Selection table: ↑ 38

Tableau de sélection : ↑ 38

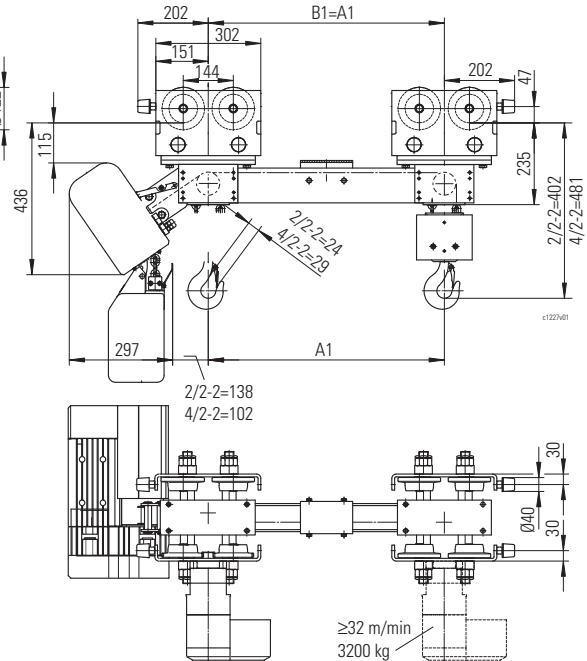
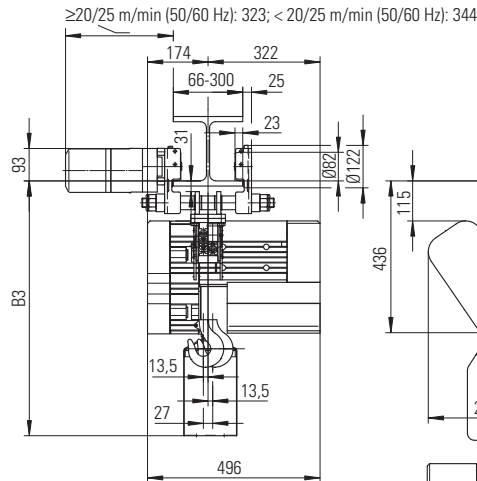

## STD 30..Z

### Elektrofahwerk

### Electric trolley

### Chariot électrique

|  |       |            |   |
|--|-------|------------|---|
| max. Hakenweg<br>max. hook path<br>Hauteur de levée max. |       | KFD 32.30E |   |
| 2/2-2  | 4/2-2 | B3         | * |
| [m]  |       | [mm]       |   |
| 2x 4   | 2x 2  | 797        | K |
| 2x 6   | 2x 3  | 884        | T |
| 2x 8   | 2x 4  | 964        | T |
| 2x 10  | 2x 5  | 954        | T |
| 2x 16  | 2x 8  | 1004       | S |
| 2x 4   | 2x 2  | 784        | S |
| 2x 6   | 2x 3  | 884        | S |
| 2x 8   | 2x 4  | 964        | S |

|                     |            |
|---------------------|------------|
| A1 min. - max. [mm] |            |
| 2/2-2               | 4/2-2      |
| 782 - 3016          | 712 - 3997 |

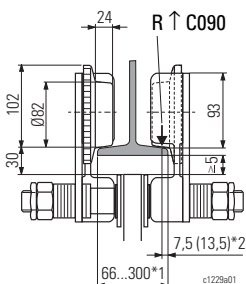

Auswahltable: ↑ 38

Selection table: ↑ 38

Tableau de sélection : ↑ 38

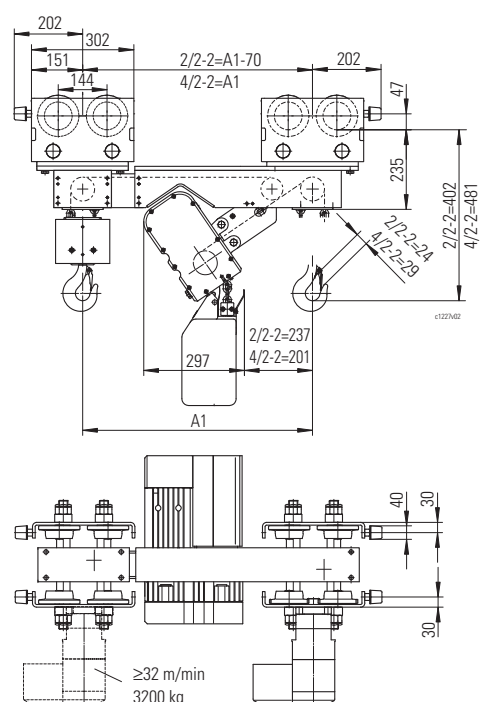
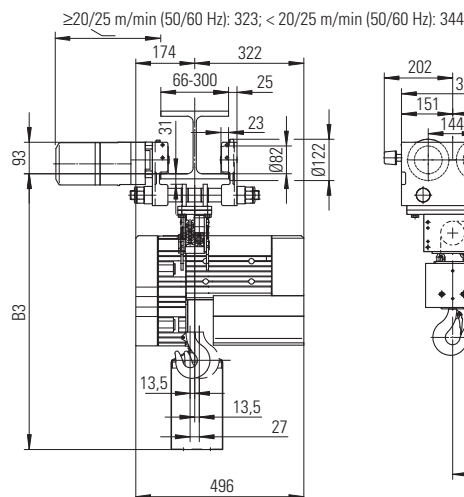

\* Material des Kettenspeichers  
K = Kunststoff  
S = Stahlblech  
T = Textil

\*2 Bei geneigtem Flansch

\* Material of chain box  
K = Plastic  
S = Sheet metal  
T = Fabric

\*2 With sloping flange

\* Matériau du bac à chaîne  
K = Matière plastique  
S = Tôle d'acier  
T = Textile

\*2 Avec bride inclinée



**STD 50..E**  
**STD 60..E**

|  |         |            |            |
|--|---------|------------|------------|
| max. Hakenweg<br>max. hook path<br>Hauteur de levée max. |         | KFD 32.30E |            |
| 2/2-2  | 4/2-2   | B3         | *          |
| [m]  |         | [mm]       |            |
| 2x 10  | 2x 5    | 950        | K Standard |
| 2x 25  | 2x 12,5 | 1130       | S          |
| 2x 40  | 2x 20   | 1330       | S          |
| 2x 6   | 2x 3    | 850        | T Option   |
| 2x 10  | 2x 5    | 970        | T          |
| 2x 10  | 2x 5    | 970        | S          |

|                     |          |
|---------------------|----------|
| A1 min. - max. [mm] |          |
| 2/2-2               | 4/2-2    |
| 405-2511            | 405-4023 |

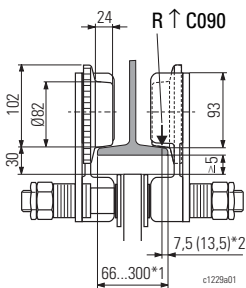

**Elektrofahwerk**

**Electric trolley**

**Chariot électrique**

Auswahltablelle: ↑ 38

Selection table: ↑ 38

Tableau de sélection : ↑ 38

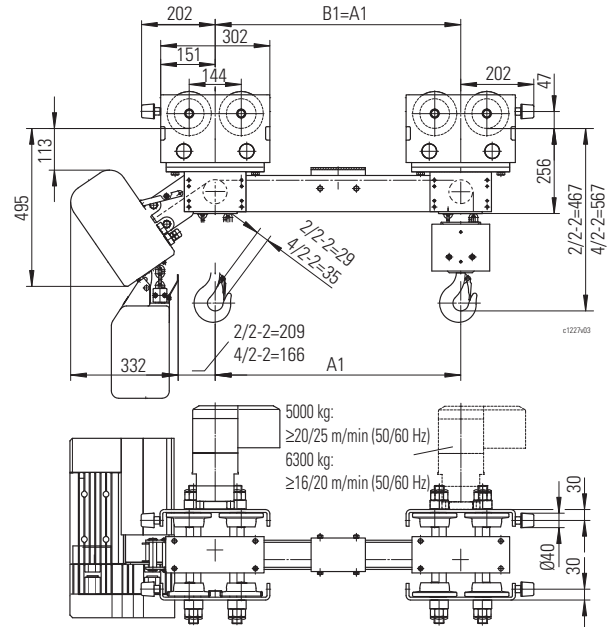
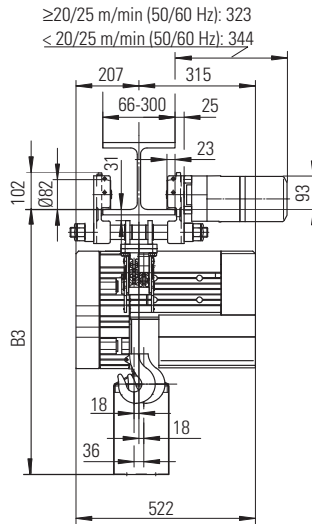

**STD 50..Z**  
**STD 60..Z**

|  |         |            |            |
|--|---------|------------|------------|
| max. Hakenweg<br>max. hook path<br>Hauteur de levée max. |         | KFD 32.30E |            |
| 2/2-2  | 4/2-2   | B3         | *          |
| [m]  |         | [mm]       |            |
| 2x 10  | 2x 5    | 1040       | K Standard |
| 2x 25  | 2x 12,5 | 1225       | S          |
| 2x 40  | 2x 20   | 1425       | S          |
| 2x 6   | 2x 3    | 940        | T Option   |
| 2x 10  | 2x 5    | 1060       | T          |
| 2x 10  | 2x 5    | 1060       | S          |

|                     |          |
|---------------------|----------|
| A1 min. - max. [mm] |          |
| 2/2-2               | 4/2-2    |
| 946-2512            | 860-3992 |

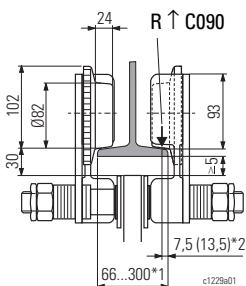

**Elektrofahwerk**

**Electric trolley**

**Chariot électrique**

Auswahltablelle: ↑ 38

Selection table: ↑ 38

Tableau de sélection : ↑ 38

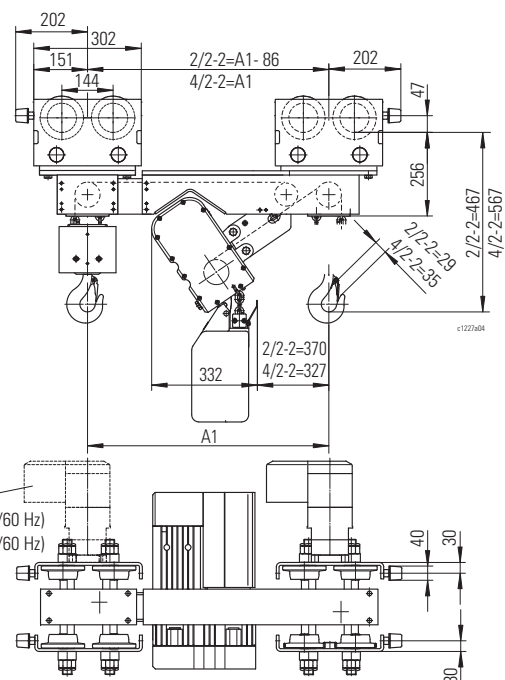
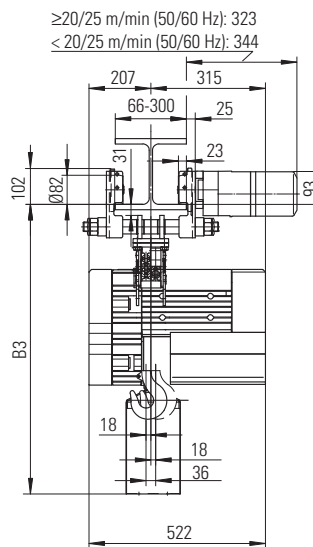

\* Material des Kettenspeichers  
 K = Kunststoff  
 S = Stahlblech  
 T = Textil  
 \*2 Bei geneigtem Flansch

\* Material of chain box  
 K = Plastic  
 S = Sheet metal  
 T = Fabric  
 \*2 With sloping flange

\* Matériau du bac à chaîne  
 K = Matière plastique  
 S = Tôle d'acier  
 T = Textile  
 \*2 Avec bride inclinée



### Doppelkettenzüge STD Vario

Der neue Doppelkettenzug STD Vario ist eine Weiterentwicklung des bewährten Kettenzugprogramms STD.

Durch den elektrisch verstellbaren Hakenabstand können Güter mit unterschiedlichsten Längen problemlos gehoben und transportiert werden, ohne zwei Kettenzüge oder Traversen einsetzen zu müssen.

Einsatz von zwei einzelnen Kettenzügen

- absoluter Synchronlauf nicht möglich
- Fahrwerksdistanzierung erforderlich
- aufwendige Stromzuführung
- der Abstand kann sich beim Verfahren der Katzen verändern und gefährlichen Zustand der Last hervorrufen

Einsatz eines Doppelkettenzugs mit Traverse

- Traverse bedingt zusätzlichen Bauraum
- die Haken an der Traverse müssen entweder von Hand verstellt werden oder bei automatischer Verstellung ist eine zusätzliche Energieversorgung zur Traverse nötig
- einseitige Lastverteilung kann auftreten

### Vorteile des neuen Doppelkettenzugs STD Vario

- + sicheres Anschlagen der Last
- + kein Bauraumverlust
- + einfache Stromzuführung
- + absoluter Synchronlauf
- + beim Heben oder Fahren ist ein unbeabsichtigtes Verstellen der Lasthaken nicht möglich

### STD Vario dual chain hoists

The new STD Vario dual chain hoist has been developed from the field-proven STD chain hoist programme.

The electrically adjustable spacing between the hooks permits goods of varying lengths to be hoisted and transported without difficulty, without having to use two chain hoists or spreader beams.

Use of two individual chain hoists

- trolley spacing necessary
- completely synchronous operation not possible
- trolley spacing required
- complex power supply
- the spacing between the hooks can change when the trolleys travel and cause a dangerous load condition

Use of a dual chain hoist with spreader beam

- spreader beam requires additional headroom
- either the hooks on the beam must be moved by hand or if they are moved automatically, an additional power supply to the beam is necessary
- the load distribution could become lop-sided

### Advantages of the new STD Vario dual chain hoist

- + load can be attached securely
- + no increased headroom
- + simple power supply
- + completely synchronous operation
- + the load hooks cannot shift inadvertently during lifting or travelling

### Palans à chaîne à deux crochets STD Vario

Le nouveau palan à chaîne à 2 crochets STD Vario est une évolution du programme éprouvé de palans à chaîne STD.

La distance entre crochets peut être réglée électriquement et permet la manutention sans difficulté de charges des longueurs des plus diverses évitant la nécessité d'utiliser deux palans à chaîne ou un palonnier.

Utilisation de deux palans à chaîne individuels

- marche absolument symétrique pas possible
- dispositif d'entretoisement nécessaire
- alimentation électrique complexe
- la distance entre crochets peut changer quand les chariots marchent et entraîner un état de charge dangereux.

Utilisation d'un seul palan à chaîne à deux crochets avec un palonnier

- le palonnier nécessite une hauteur perdue additionnelle
- les crochets sur le palonnier doivent être réglés par main, ou dans le cas d'un réglage automatique il faut une alimentation électrique additionnelle au palonnier
- une distribution de la charge mal équilibrée peut se produire

### Atouts du nouveau palan à deux crochets STD Vario

- + élingage sûr de la charge
- + pas de hauteur perdue élevée
- + alimentation électrique simple
- + marche absolument symétrique
- + le déplacement non voulu des crochets de charge lors du levage ou du déplacement est exclu

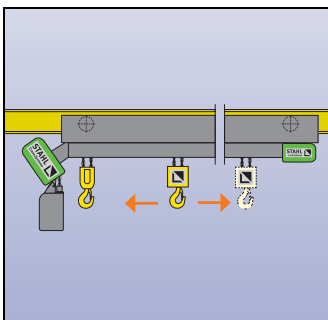
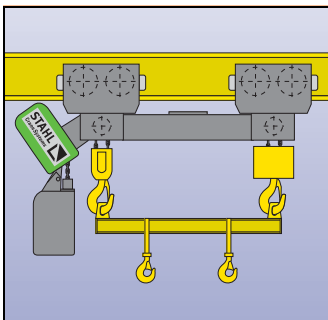
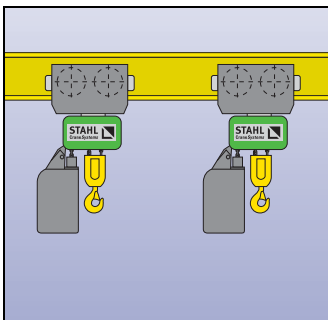

Weitere Informationen finden Sie im Internet unter [www.stahlcranes.com/Produkte/Kettenzüge/Doppelkettenzug](http://www.stahlcranes.com/Produkte/Kettenzüge/Doppelkettenzug)

You will find further information on the internet at: [www.stahlcranes.com/Products/Chain hoists/Dual chain hoist](http://www.stahlcranes.com/Products/Chain%20hoists/Dual%20chain%20hoist)

Vous trouverez des informations plus détaillées sur Internet sous : [www.stahlcranes.com/Produits/Palans à chaîne/Double palan à chaîne Vario](http://www.stahlcranes.com/Produits/Palans%20à%20chaîne/Double%20palan%20à%20chaîne%20Vario)

| kg<br>[kg] | ISO * | Type     |         | Type<br>Type<br>=4/2-2 | Motordaten<br>Motor data<br>Caractéristiques des moteurs |          |           | Max Hubhöhe<br>Max. lifting height<br>Hauteur de levage maxi.<br>[m] |       |
|------------|-------|----------|---------|------------------------|--|----------|-----------|--|-------|
|            |       | 50 Hz    |         |                        | 50 Hz  | 60 Hz    | 50/60 Hz  |  |       |
|            |       | [m/min]  |         |                        | [kW]   |          | [%ED]     |  |       |
| 2x 500     | M4    | 4/1      | 4,8/1,2 | STD 1005-8/2           | 4/2-2  | 0,8/0,2  | 0,96/0,24 | 40/20  | 2x 10 |
|            | M5    | 4/1      | 4,8/1,2 | STD 3010-8/2           | 4/2-2  | 1,5/0,37 | 1,8/0,44  | 40/20  | 2x 8  |
| 2x 1000    | M4    | 6/1,5    | 7,2/1,8 | STD 3010-12/3          | 4/2-2  | 2,3/0,57 | 2,8/0,68  | 40/20  | 2x 8  |
|            | M3    | 4/1      | 4,8/1,2 | STD 3016-8/2           | 4/2-2  | 2,3/0,57 | 2,8/0,68  | 40/20  | 2x 8  |
| 2x 1600    | M5    | 6/1,5    | 7,2/1,8 | STD 5016-12/3          | 4/2-2  | 3,8/0,9  | 4,6/1,1   | 33/17  | 2x 20 |
|            | M4    | 3,2/0,75 | 3,8/0,9 | STD 5025-6/1,5         | 4/2-2  | 3,0/0,76 | 3,6/0,91  | 40/20  | 2x 20 |
| 2x 2500    | M4    | 4/1      | 4,8/1,2 | STD 5025-8/2           | 4/2-2  | 3,8/0,9  | 4,6/1,1   | 33/17  | 2x 20 |
|            | M3    | 3,2/0,75 | 3,8/0,9 | STD 6032-6/1,5         | 4/2-2  | 3,8/0,9  | 4,6/1,1   | 33/17  | 2x 20 |

\* Höhere Einstufungen und größere Hubhöhen auf Anfrage möglich.  
 \* Higher classifications and greater heights of lift possible on request.  
 \* Des classifications plus hautes et hauteurs de levage plus grandes sont possibles sur demande.